

Tec-Lite CARPACOVA - Tel. e Fax 0376 46600



Le caratteristiche indicate nel presente catalogo non sono impegnative e la ditta si riserva di apportare le modifiche che riterrà opportune per il miglioramento della macchina

B932



SERVIZIO DI ASSISTENZA



GRUB

Benedini

46047 S. ANTONIO di Porto Mantovano
V. Circonvallazione Est, 29 - Mantova - ITALY
Tel. (0376) 389611 - Telefax (0376) 389630
E-mail: grubenedini@tin.it

GRUB

Benedini

CONFIGURAZIONI DI LAVORO PORTATE - SBRACCI

È possibile allestire la macchina con braccio impennato e lunghezza variabile in base alle caratteristiche del cantiere.

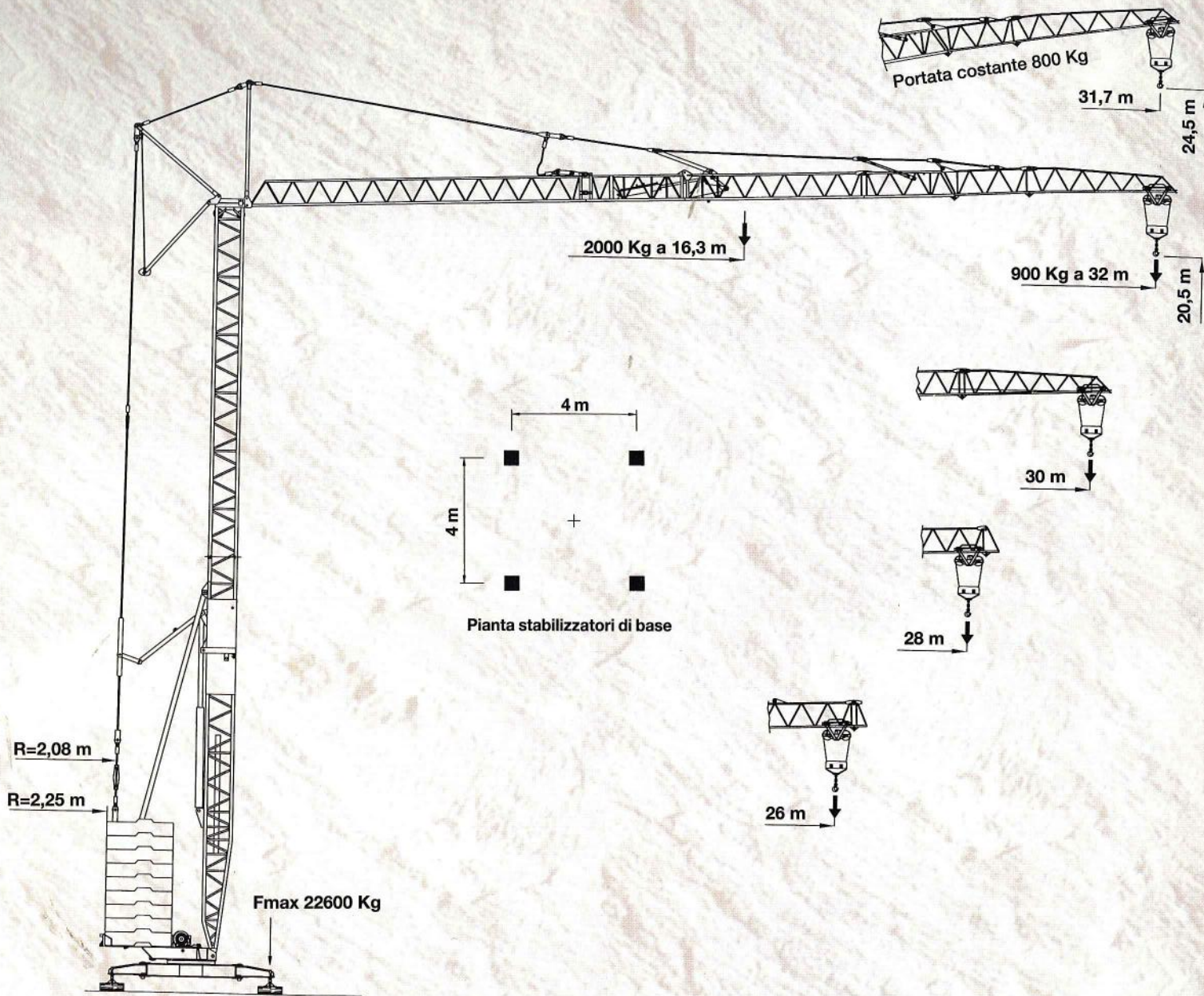

PESI - REAZIONI

PESO GRU SENZA ZAVORRA 11500 kg

PESO ZAVORRA 23400 kg

REAZIONE MAX SULLO STABILIZZATORE 22600 da N

Montaggio idraulico rapido completamente automatico. Comando apertura della colonna e del braccio indipendenti. Possibilità di far ruotare la gru di 360° durante le operazioni di montaggio e smontaggio. Carico delle zavorre con falcone autozavorramento. Possibilità di smontare completamente la gru senza togliere le zavorre.

INGOMBRI DI MONTAGGIO E DI TRAINO

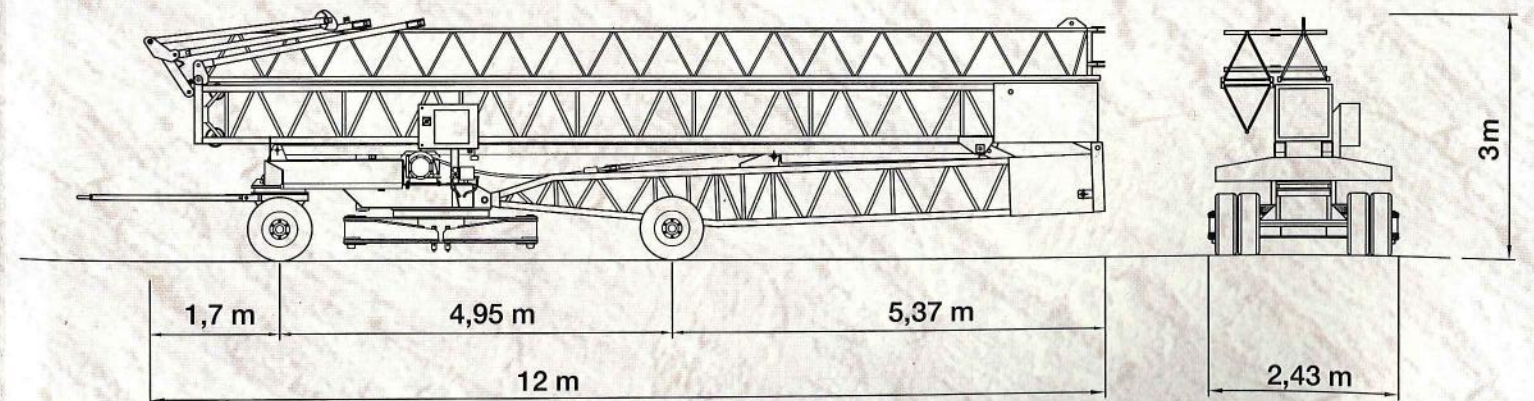
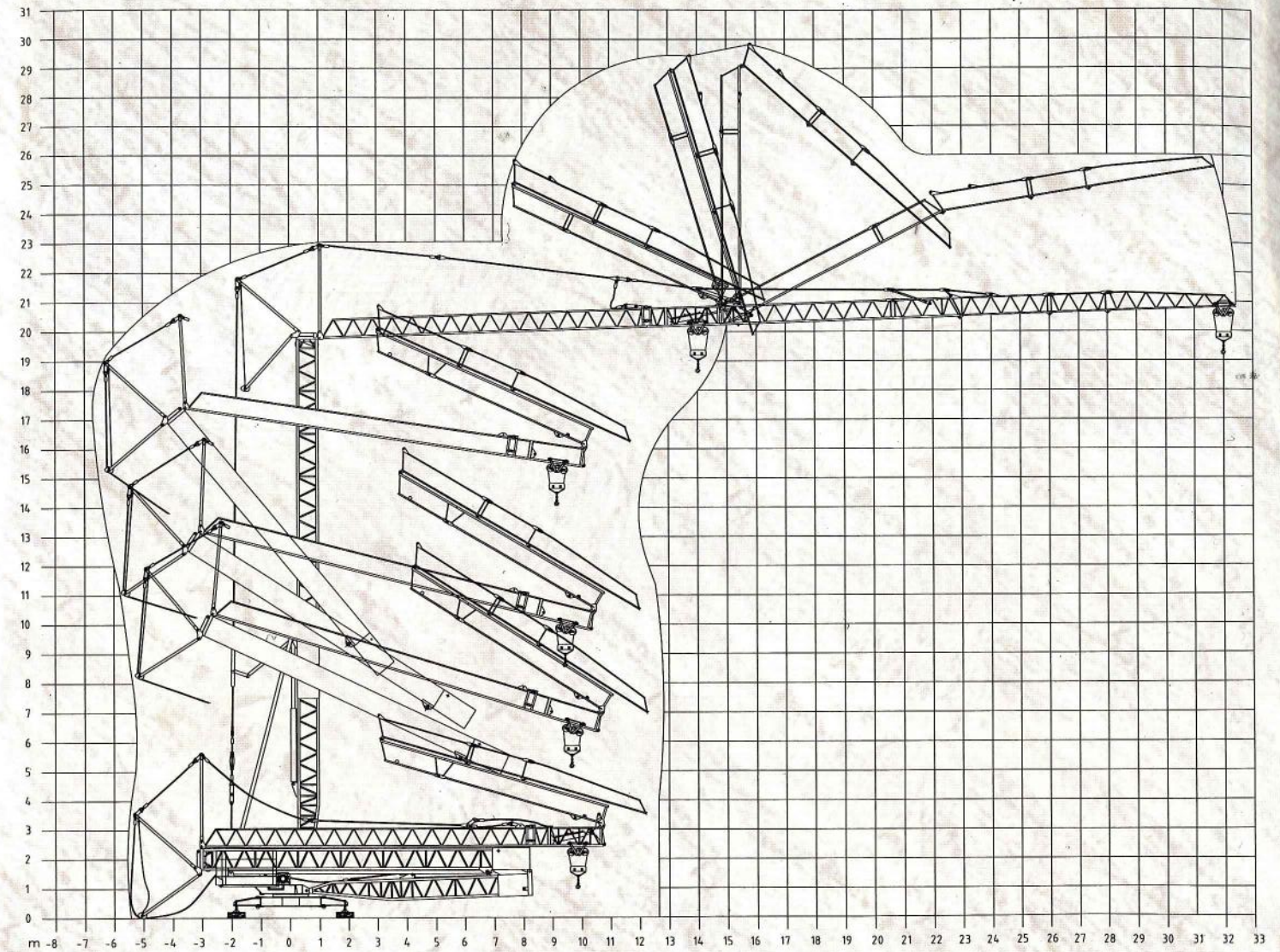

Apparecchiatura elettrica

Concepita seguendo le più recenti normative Europee. Corredata con inverter su ogni movimento e filtri antidisturbo che ne consentono l'utilizzo anche in quartieri residenziali. Armadio inox a tenuta stagna.

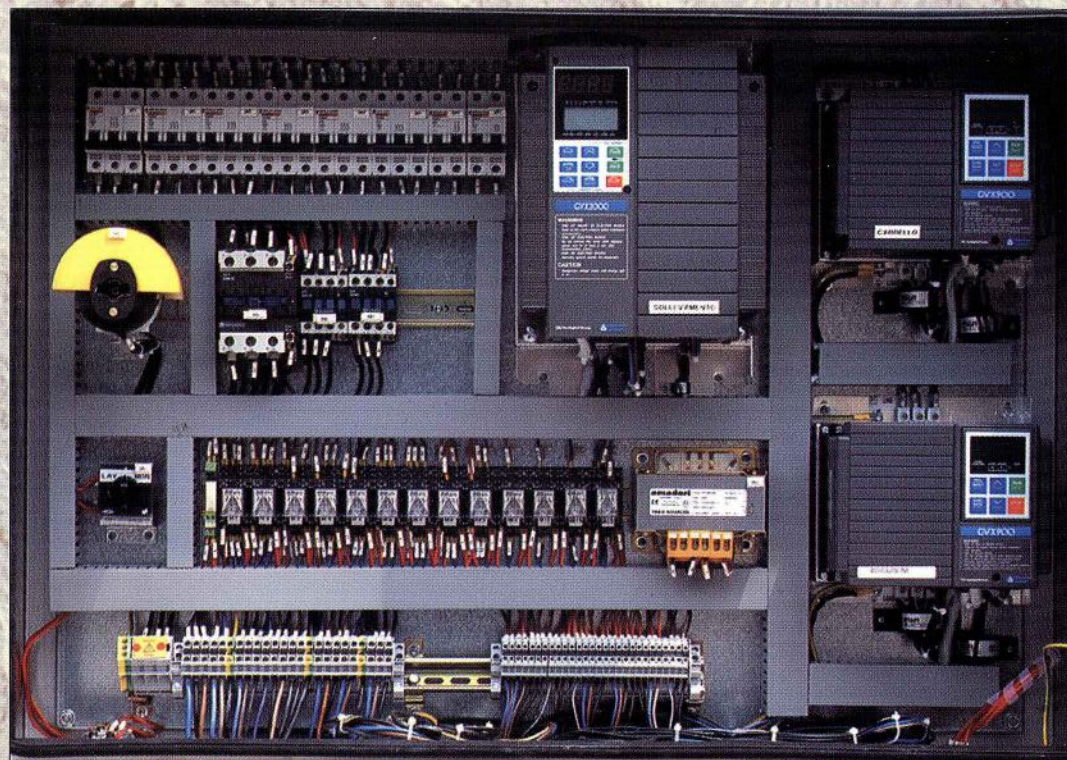

Sterzo con ralla e carro a 8 ruote



Pistone stabilizzatore

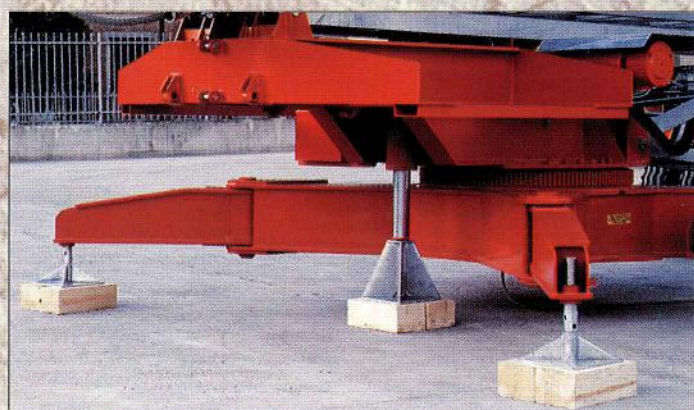

Fatta per durare:

Zincatura a caldo delle strutture e dei tiranti.

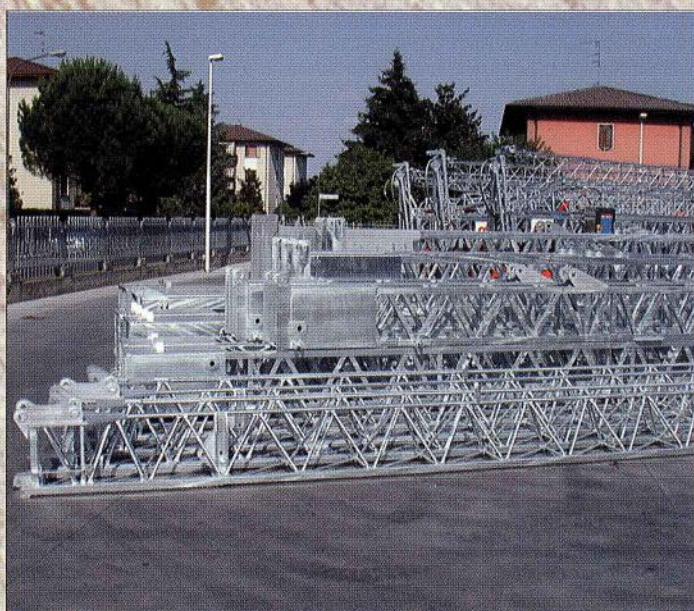

Gruppo rotazione

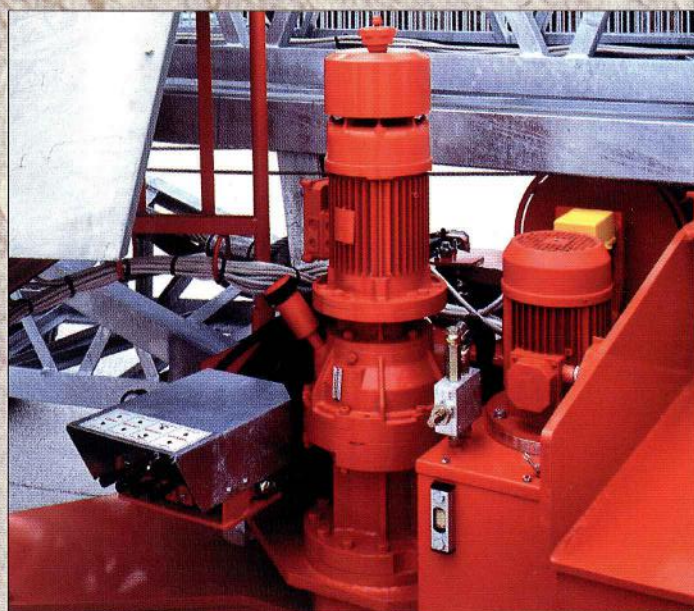

CARATTERISTICHE TECNICHE:

SOLLEVAMENTO

Potenza motore 8,8 Kw
Sollevamento a tre velocità con inverter:
Aliment. 380v 10Kw
1^a 5 m/1'
2^a 17 m/1'
3^a 42 m/1'



INVERTER SOLLEVAMENTO

ROTAZIONE

Potenza motore 2,2 Kw
Rotazione a tre velocità con inverter:
1^a 0,2 g/1'
2^a 0,4 g/1'
3^a 0,8 g/1'



INVERTER ROTAZIONE

TRASLAZIONE CARRELLO

Potenza motore 2,2 Kw
Traslazione a due velocità con inverter:
1^a 20 m/1'
2^a 40 m/1'



INVERTER CARRELLO

MONTAGGIO IDRAULICO

Potenza motore 4 Kw

GRUPPO SOLLEVAMENTO

Motore speciale. Funzionamento 380v 3F.
Riduttore epicicloidale in bagno d'olio.
Tamburo rigato per fune sollevamento.
Finecorsa Salita - Discesa.

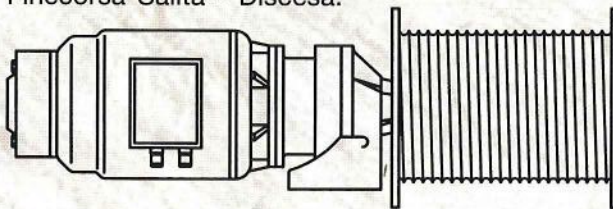

GRUPPO ROTAZIONE

Motore speciale autofrenante.
Riduttore epicicloidale in bagno d'olio.
Pignone accoppiamento ralla.

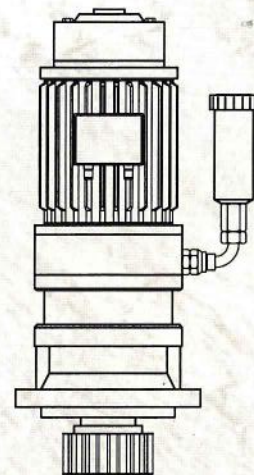

GRUPPO CARRELLO

Motore autofrenante.
Riduttore a vite senza fine in bagno d'olio.
Puleggia di traino fune carrello.

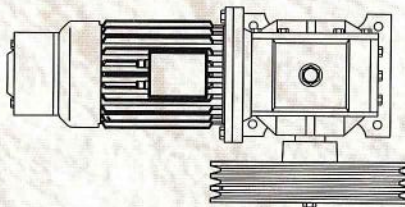

GRUPPO IDRAULICO

Motore Pompa.
Serbatoio olio idraulico.
Valvole di sicurezza.
Cilindri idraulici cromati.

