

MDT 268 J10

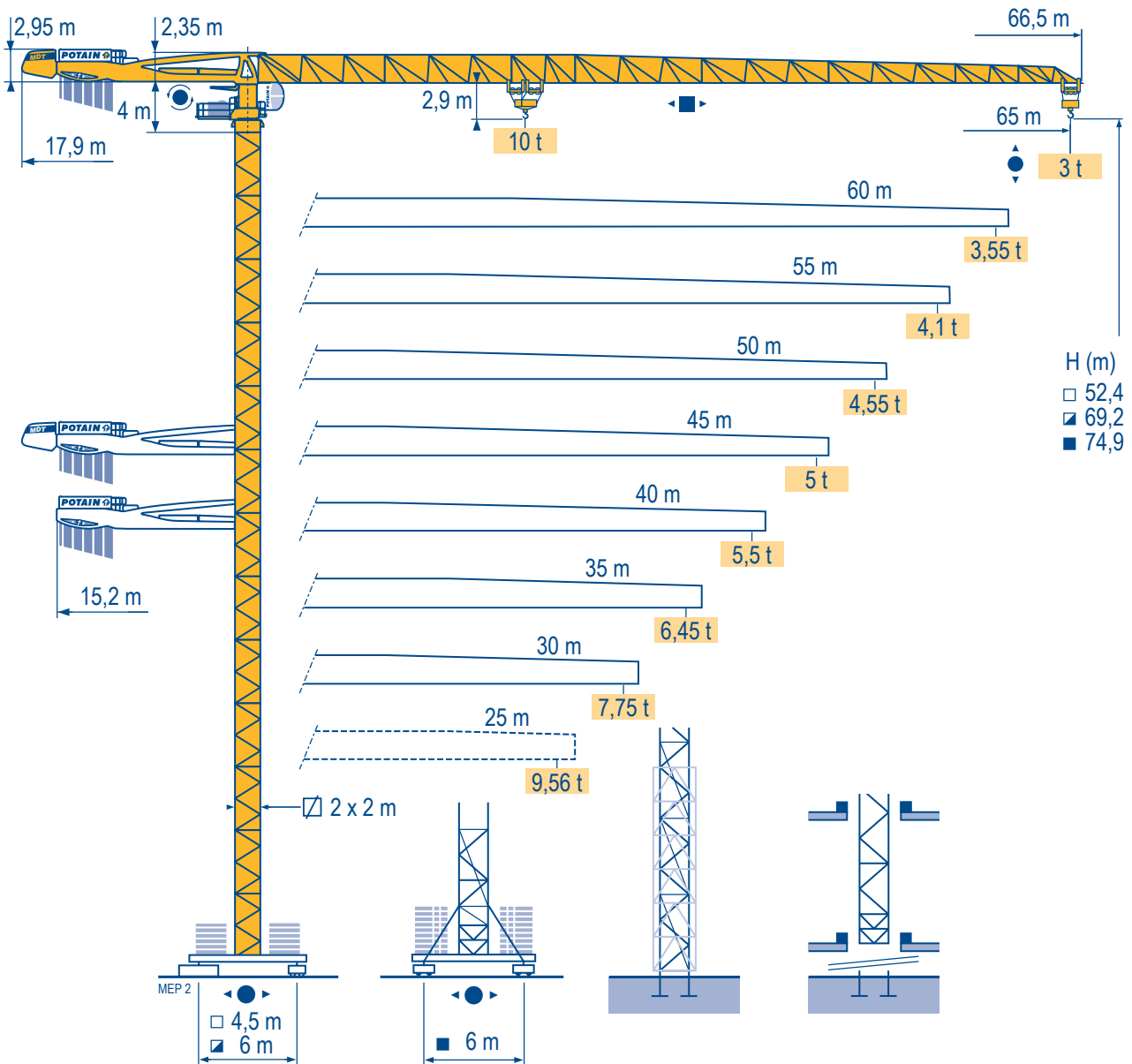

Topless

Mat / Reações \square 2 m

Maste /
Eckdrücke

Masts /
Reactions

Mástil /
Reacciones

Torre / Reazioni

Tramo /
Reacções

MEP2

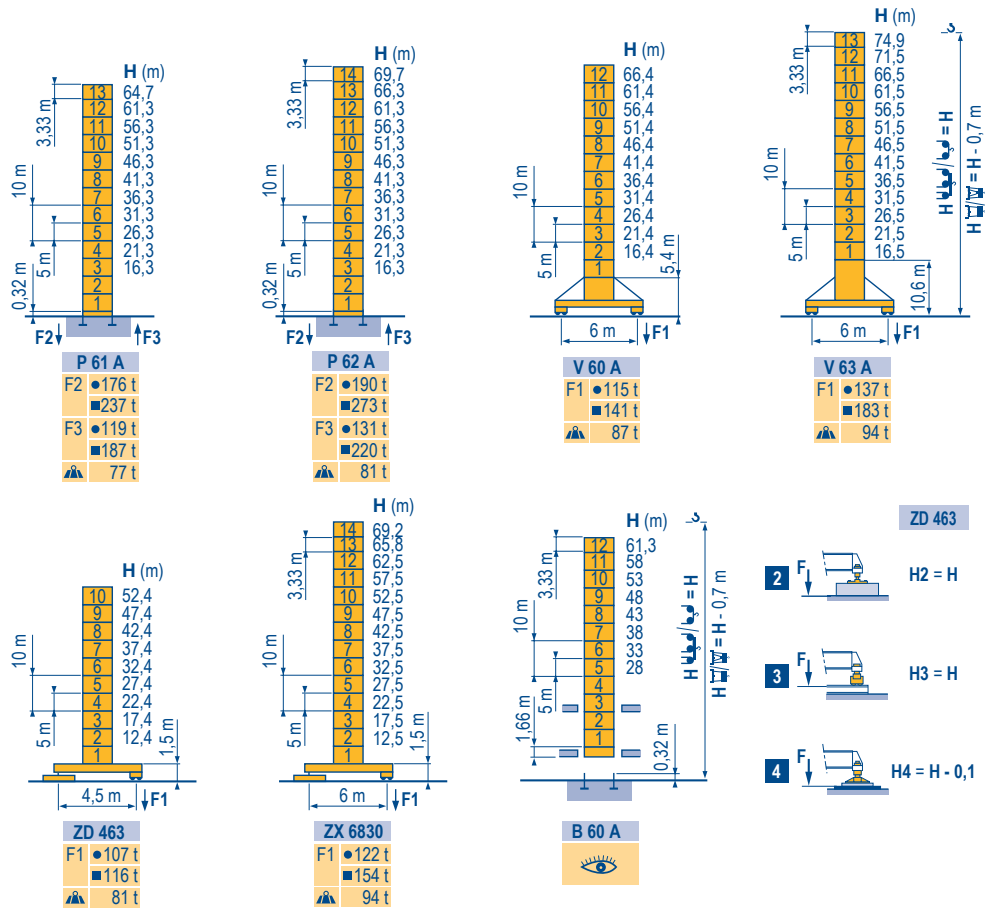

Télescopage sur dalles

Kletterkrane im Gebäude

Climbing crane

Telescopage gruas trepadoras

Gru in cavedio

Telescopagem sobre lages

MEP2

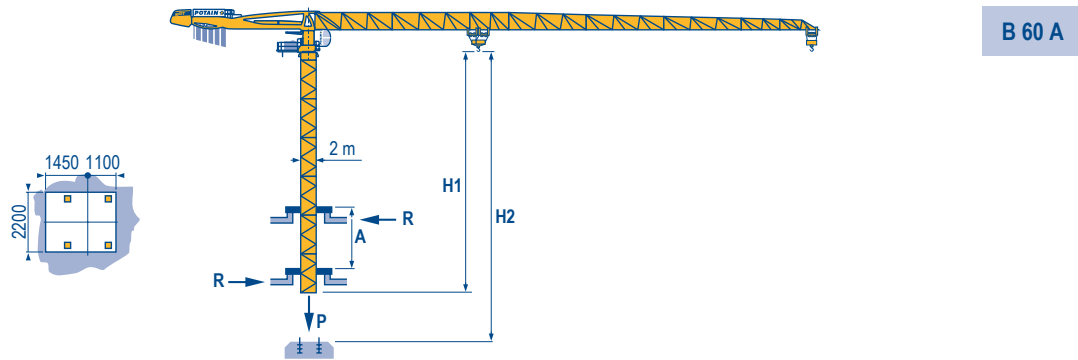

Topless
MDT 268 J10

POTAIN

F	D	GB	E	I	P
● Réactions en service	● Reaktionskräfte in Betrieb	● Reactions in service	● Reacciones en servicio	● Reazioni in servizio	● Reacções em serviço
■ Réactions hors service	■ Reaktionskräfte außer Betrieb	■ Reactions out of service	■ Reacciones fuera de servicio	■ Reazioni fuori servizio	■ Reacções fora de serviço
🏗️ A vide sans lest (ni train de transport) avec flèche et hauteur maximum.	🏗️ Ohne Last, Ballast (und Transportachse), mit Maximalausleger und Maximalhöhe.	🏗️ Without load, ballast (or transport axes), with maximum jib and maximum height.	🏗️ Sin carga, sin lastre, (ni tren de transporte), flecha y altura máxima.	🏗️ A vuoto, senza zavorra (ne assali di trasporto) con braccio massimo e altezza massima.	🏗️ Sem carga (nem trem de transporte)- sem lastro com lança e altura máximas.
📄 Nous consulter	📄 Auf Anfrage	📄 Consult us	📄 Consultarnos	📄 Consultateci	📄 Consultar-nos

Courbes de charges
Lastkurven
Load diagrams
Curvas de cargas
Curve di carico
Curva de cargas

MEP 2

65 m	3,1	▶	21,9	22	25	27	30	32	35	37	39,3	42,2	45	47	50	52	55	57	60	62	65	m
▲▲▲			10	9,9	8,6	7,8	6,9	6,4	5,8	5,4	5	5	4,6	4,4	4,1	3,9	3,7	3,5	3,3	3,2	3	t
60 m	3,1	▶	23,2	25	27	30	32	35	37	40	41,6	44,8	45	47	50	52	55	57	60			m
▲▲▲			10	9,2	8,4	7,4	6,9	6,2	5,8	5,3	5	5	4,7	4,4	4,2	3,9	3,8	3,55				t
55 m	3,1	▶	23,9	25	27	30	32	35	37	40	42	43,2	46,3	47	50	52	55					m
▲▲▲			10	9,5	8,7	7,7	7,1	6,4	6	5,5	5,2	5	5	4,9	4,6	4,4	4,1					t
50 m	3,1	▶	23,8	25	27	30	32	35	37	40	42,9	46	47	50								m
▲▲▲			10	9,4	8,7	7,7	7,1	6,4	6	5,5	5	5	4,9	4,55								t
45 m	3,1	▶	23,9	25	27	30	32	35	37	40	43	45										m
▲▲▲			10	9,5	8,7	7,7	7,1	6,4	6	5,5	5	5										t
40 m	3,1	▶	24	25	27	30	32	35	37	40												m
▲▲▲			10	9,5	8,7	7,7	7,2	6,5	6	5,5												t
35 m	3,1	▶	24	25	27	30	32	35														m
▲▲▲			10	9,5	8,7	7,7	7,2	6,45														t
30 m	3,1	▶	24	25	27	30																m
▲▲▲			10	9,6	8,8	7,75																t
25 m	3,1	▶	24	25																		m
▲▲▲			10	9,56																		t

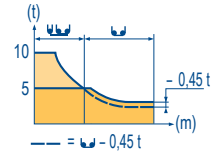

65 m	2,4	▶	22,4	25	27	30	32	35	37	40	40,3	41,1	42	45	47	50	52	55	57	60	62	65	m
▲▲▲			10	8,8	8,1	7,1	6,6	5,9	5,6	5	5	5	4,9	4,5	4,2	3,9	3,7	3,5	3,3	3,1	3	2,8	t
60 m	2,4	▶	23,4	25	27	30	32	35	37	40	42	42,2	42,9	45	47	50	52	55	57	60			m
▲▲▲			10	9,3	8,5	7,5	7,0	6,3	5,9	5,3	5	5	4,7	4,5	4,2	4	3,7	3,5	3,3				t
55 m	2,4	▶	24,2	25	27	30	32	35	37	40	42	43,9	44,8	45	47	50	52	55					m
▲▲▲			10	9,6	8,8	7,8	7,3	6,6	6,1	5,6	5,3	5	5	4,7	4,4	4,2	3,9						t
50 m	2,4	▶	24,1	25	27	30	32	35	37	40	43,7	44,5	45	47	50								m
▲▲▲			10	9,6	8,8	7,8	7,2	6,5	6,1	5,6	5	5	4,9	4,7	4,35								t
45 m	2,4	▶	24,1	25	27	30	32	35	37	40	43,8	44,6	45										m
▲▲▲			10	9,6	8,8	7,8	7,2	6,5	6,1	5,6	5	5	4,95										t
40 m	2,4	▶	24,1	25	27	30	32	35	37	40													m
▲▲▲			10	9,6	8,8	7,8	7,2	6,5	6,1	5,58													t
35 m	2,4	▶	24,2	25	27	30	32	35															m
▲▲▲			10	9,6	8,8	7,8	7,3	6,55															t
30 m	2,4	▶	24,3	25	27	30																	m
▲▲▲			10	9,7	8,9	7,85																	t
25 m	2,4	▶	24,3	25																			m
▲▲▲			10	9,67																			t

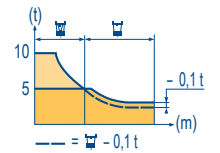

Lest de contre-flèche
Gegenauslegerballast
Counter-jib ballast
Lastre de contra flecha
Contrappeso
Lastros da contra lança

MEP 2

	4 600 kg - 3 070 kg - 1 530 kg
▲▲▲	(kg)
65 m	24 530
60 m	24 530
55 m	23 000
50 m	19 930
45 m	19 930
40 m	18 400
35 m	16 870
30 m	15 330
25 m	13 800

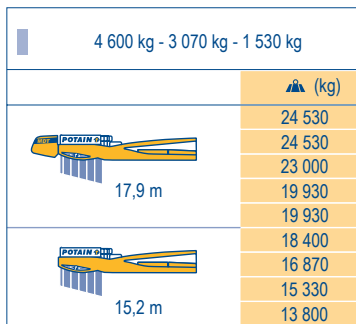

Lest de base
Grundballast
Base ballast
Lastre de base
Zavorra di base
Lastros da base

MEP 2

☑ 2 m	V 60 A	●	H (m)	66,4	61,4	56,4	51,4	46,4	41,4	36,4	31,4	26,4	21,4	16,4			
			▲ (t)	132	96	72	48	36	36	36	36	36	36	36			
☑ 2 m	V 63 A	●	H (m)	74,9	71,5	66,5	61,5	56,5	51,5	46,5	41,5	36,5	31,5	26,5	21,5		
			▲ (t)	180	168	132	108	72	48	36	36	36	36	36	36		
☑ 2 m	ZD 463	●	H (m)	52,4	47,4	42,4	37,4	32,4	27,4	22,4	17,4	12,4	7,4				
			▲ (t)	95	80	80	80	80	80	80	80	80	80				
☑ 2 m	ZX 6830	●	H (m)	69,2	65,8	62,5	57,5	52,5	47,5	42,5	37,5	32,5	27,5	22,5	17,5	12,5	7,5
			▲ (t)	141	121	101	71	41	41	41	41	41	41	41	41	41	41

Topless
MDT 268 J10



A	F	D	GB	E	I	P
Distance entre cadres	Abstand zwischen den Rahmen	Distance between collars	Distancia entra marcos	Distanza fra i telai	Distância entre quadros	
H1	Hauteur grue	Kranhöhe	Crane height	Altura grúa	Altezza gru	Altura da grua
P	Poids de la grue(en service)	Krangewicht (in Betrieb)	Crane weight (in service)	Peso de la grúa (en servicio)	Peso della gru (in servizio)	Peso da grua (em serviço)
R	Réaction horizontale	Horizontalkräfte	Horizontal reaction	Reaccion horizontal	Reazione orizzontale	Reacção horizontal
	Voir télescopage sur dalles	Siehe Kletterkrane im Gebäude	See climbing crane	Veja grua trepadora	Consultare gru in cavedio	Ver telescopagem sobre lages

Mécanismes
Antriebe
Mechanisms
Meccanismi
Mecanismos

MEP 2

														ch - PS hp	kW												
	50 LVF 25 Optima	m/min	3,2	→	12	→	36	→	46	→	66	→	96	1,6	→	6	→	18	→	23	→	33	→	48	50	37	557 m
	75 LVF 25 Optima	t	5	5	5	3,75	2,5	1,25	10	10	10	7,5	5	2,5	2	→	7	→	26	→	33	→	45	→	55	75	55
	RVF 162 Optima +	tr/min U/min - rpm	0 → 0,8												2 x 7,5	2 x 5,5											
	6 DVF 4	m/min	0 → 50 (10 t) - 0 → 100 (5 t) - 0 → 120 (2,5 t)												5,5	4											
	V 60 A RT 544 A1 - 2V R ≥ 13 m	m/min	13,5 - 27												4 x 7	4 x 5,2											
	V 63 A																										
	ZD 463 RT 443 A1 - 2V	m/min	15 - 30												4 x 5	4 x 3,7											
	ZX 6830 RT 664 A2B - 2V	m/min	16 - 32												6 x 7	6 x 5,2											
CEI 38						IEC 38						kVA															
400 V (+6% -10%)												50 LVF : 75 kVA 75 LVF : 100 kVA															

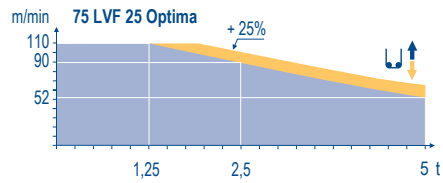
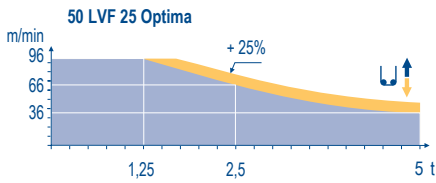

F

Levage
Distribution
Orientation
Translation

D

Heben
Katzfahren
Schwenken
Kranfahren

GB

Hoisting
Trolleying
Slewing
Travelling

E

Elevación
Distribución
Orientación
Traslación

I

Sollevamento
Distribuzione
Rotazione
Traslazione

P

Elevação
Distribuição
Rotação
Translação



Document commercial non contractuel. Pour toute information technique se référer à la notice correspondante.

Unverbindliches Vertriebsdokument. Für technische Informationen, siehe die entsprechenden Anweisungen.

This commercial document is not legally binding. For any technical information, please refer to the corresponding instructions.

Documento comercial non contractuel. Para cualquier información técnica, ver la noticia correspondiente.

Documento commerciale non vincolante, per tutte le informazioni tecniche fare riferimento al catalogo istruzioni.

Documento comercial não contractual. Para qualquer informação técnica complementar consultar as respectivas instruções.

Manitowoc

Manitowoc
Crane CARE

POTAIN



Americas

Tel : +1 888 479 7278
Tel : +1 717 593 2000

Europe - Middle East - Africa

Tel : +33 (0) 4 72 81 50 00
Tel : +44 (0) 191 522 2000

Asia - Pacific

Tel : +65 6264 1188
Fax : +65 6862 4040

www.manitowoccranes.com

18, rue de Charbonnières - B.R.173
69132 ECULLY Cedex - France

Tel : +33 (0) 4 72 18 20 20
Fax : +33 (0) 4 72 18 20 00
www.manitowoccranes.com

Topless MDT 268 J10

Code W-88985-59_Réf. 2007 13 MEP 2

Copyright.Reproduction interdite © POTAIN 2007